



CONTROLLO CASSE PIENE

HEUFT *logic*

HEUFT *logic*



L'importanza del contenuto



Le casse con qualche scomparto vuoto vi preoccupano? Situazioni simili sono totalmente fuori luogo in una linea di riempimento e le casse non completamente piene di bottiglie, barattoli o lattine devono essere espulse dalla linea. Il dispositivo HEUFT *logic* rileva le casse parzialmente vuote.

Il sistema, compatto e con struttura modulare, ispeziona le casse piene e rileva

la presenza dei contenitori al loro interno; essi sono rilevati in base alla loro chiusura, quindi il dispositivo non necessita nessun contatto con il prodotto, con la cassa o con lo scatolone.

L' HEUFT *logic* rimuove le casse con difetti dalla linea di produzione usando i sistemi di espulsione HEUFT. Può essere integrato facilmente in linee già esistenti, nelle quali andrà a monitorare la

qualità del prodotto in modo totalmente automatico. Gli scomparti vuoti saranno un ricordo del passato, anche grazie al suo prezzo contenuto: solo le casse completamente piene raggiungeranno il mercato.

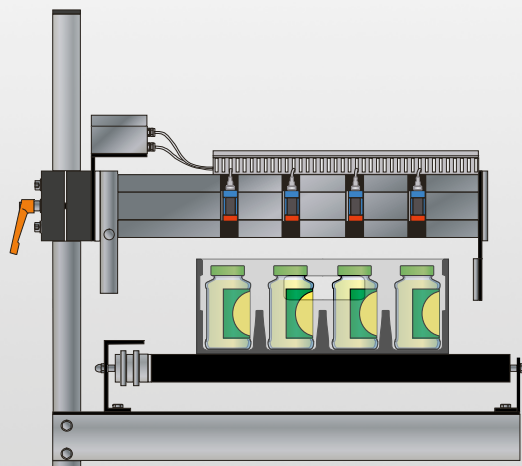

Supporto sensori con controllo presenza
induttivo o ottico

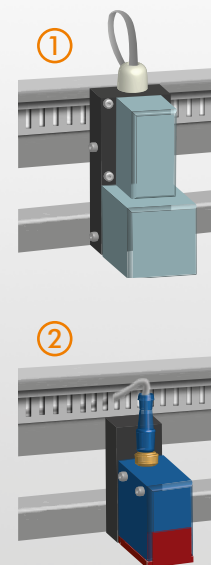

1. Sensore induttivo di prossimità
2. Sensore a fotocellula

Selezionare le casse incomplete



Qualche cassa ha forse degli scomparti vuoti? L' HEUFT *logic* lo verifica subito dopo l'incassettatrice usando dispositivi ottici o elettromagnetici.

Fino a un max di otto sensori sono preposti all'ispezione della cassa, a seconda del numero delle sue colonne e scomparti. I sensori sono fissati su un

supporto posto al di sopra del nastro trasportatore. L'altezza può essere regolata per adattarsi a casse con forme diverse.

Non importa quale tipo di chiusura venga utilizzata: l' HEUFT *logic*, grazie alla tecnologia dei suoi sensori, può essere adattato ad ogni esigenza diret-

tamente in loco. Il dispositivo standard valuta con affidabilità i segnali ricevuti: le casse con contenuto incompleto vengono scartate.

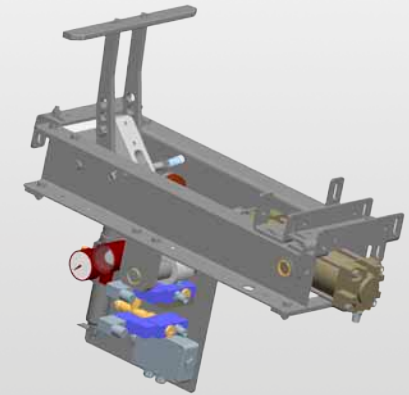
HEUFT *xtray*HEUFT *maxi-laner*HEUFT *xcaser*

HEUFT *rejector* - Gli espulsori per casse HEUFT



L' HEUFT *logic* conta quante casse sono corrette e quante invece sono difettose; il conteggio è visualizzato su un display posto sul pannello frontale. Il dispositivo, inoltre, può generare un segnale di stop per fermare il nastro trasportatore o attivare uno dei seguenti sistemi di espulsione per espellere le casse difettose dalla linea di produzione.

HEUFT *xtray*

- espulsione di casse su rulliera

- ingombri ridotti e minima manutenzione
- i cambi formato non richiedono nessun lavoro specifico

HEUFT *maxi-laner*

- espulsione di casse difettose dalla linea di produzione
- ingombro ridotto al minimo grazie all'installazione sopra al nastro
- regolazioni meccaniche non necessarie durante i cambi formato

- poca manutenzione necessaria

HEUFT *xcaser*

- espulsione di casse su rulliera
- manutenzione minima ed ingombri ridotti
- i cambi formato non richiedono nessun lavoro specifico



Specifiche



Alte prestazioni: l' HEUFT *logic* espelle le casse incomplete con un'affidabilità elevatissima. Il sistema:

- lavora con velocità nastro fino a 1 m/s
- ispeziona fino a 7.200 casse piene / ora
- supporta fino a quattro tipi differenti di contenitori
- esamina casse di max otto file e otto colonne
- la precisione del rilevamento è del 99,9%
- la percentuale di falsi scarti è inferiore allo 0,05%



Vantaggi di costo con HEUFT

Un investimento che conviene: l' HEUFT *logic* salvaguarda la qualità del prodotto. Il dispositivo

- lavora in modo automatico, perciò fa risparmiare risorse di personale
- fa evitare reclami sgradevoli
- è molto resistente poiché ha poche parti mobili che vengono utilizzate solo se necessario
- minimizza i costi di manutenzione grazie ad una costruzione compatta, alla sua standardizzazione, alla sua componentistica resistente e ad una vantaggiosa gestione dei ricambi
- fa risparmiare tempo durante i cambi formato





HEUFT VGX

HEUFT *squeezer QA*HEUFT *eXaminer XA*

Altri prodotti HEUFT



HEUFT VGX

- rilevamento di contenitori mancanti, caduti o con sottolivelli
- rilevamento di chiusure mancanti
- rilevamento di flange degli scatoloni sollevate
- rilevamento di colori delle casse, logo e codici a barre

HEUFT *squeezer QA*

- controllo perdite per contenitori pieni in plastica
- ispezione livello di riempimento
- misurazione pressione interna del contenitore
- ispezione chiusura

HEUFT *eXaminer XA*

- ispezione a raggi X per contenitori pieni
- emissioni bassissime
- rilevamento di corpi estranei in prodotti liquidi, pastosi e spalmabili
- ottima ispezione tramite la tecnologia di elaborazione immagini HEUFT *reflexx*



CONTATTI

HEUFT SYSTEMTECHNIK GMBH

Burgbrohl, GERMANY
Telefono: +49 2636 56 0
info@heuft.com

HEUFT LTD.

Tamworth, GREAT BRITAIN
Telefono: +44 1 827 25 5800
uk@heuft.com

HEUFT HISPANIA, S.A.

Madrid, SPAIN
Telefono: +34 91 6667 300
spain@heuft.com

HEUFT QUALIPLUS B.V.

Deventer, NETHERLANDS
Telefono: + 31 570 6617 00
netherlands@heuft.com

HEUFT FRANCE S.A.

Brumath, FRANCE
Telefono: +33 388 59 3000
france@heuft.com

HEUFT ITALIA s.r.l.

Vigevano, ITALY
Telefono: +39 0381 290411
italy@heuft.com

HEUFT SCAN Aps

Gilleleje, DENMARK
Telefono: +45 4836 5070
scandinavia@heuft.com

HEUFT USA Inc.

Downers Grove, USA
Telefono: +1 630 968 9011
usa@heuft.com

HEUFT DO BRASIL Ltda.

Alphaville-Barueri-SP-BRASIL
Telefono: +55 11 4195 7671
brasil@heuft.com

HEUFT S.A.

Beccar, ARGENTINA
Telefono: +54 11 4707 0936
argentina@heuft.com

HEUFT MEXICO S.A. de C.V.

Naucalpan de Juárez, MEXICO
Telefono: +52 55 5374 3280
mexico@heuft.com

HEUFT Systems Technology Co., Ltd.

Shanghai, CHINA
Telefono: +86 21 6434 3911
china@heuft.com

HEUFT ASIA LTD

Hong Kong, CHINA
Telefono: +86 21 6434 3911
asia@heuft.com

HEUFT AUSTRIA GMBH

Leobersdorf, AUSTRIA
Telefono: +43 2256 65556 0
austria@heuft.com

OOO HEUFT EURASIA

Moscow, RUSSIA
Telefono: +7-495-935-8704
eurasia@heuft.com

INTERNET:

www.heuft.com
E-MAIL:
info@heuft.com

Il controllo casse piene HEUFT logic

Ispeziona casse, scatole di cartone e cestelli



- è equipaggiato con un contatore che include un display a LED e due segnali output di conteggio
[di più] *

FUNZIONI

HEUFT logic

- verifica che tutti i contenitori siano presenti nella cassa
- espelle le casse con difetti o genera un segnale di stop per i nastri
- ispeziona fino a 7.200 casse / ora

VANTAGGI

- dispositivi standardizzati prodotti in serie
- tempi di consegna molto brevi
- montaggio semplice e veloce
- design compatto e dagli ingombri ridotti

Verifica che tutti i contenitori siano presenti nella cassa
[di più] *

Può essere integrato in linee già esistenti senza problemi
[di più] *

Controllo di presenza regolabile verticalmente ed adattabile alle situazioni più diverse
[di più] *

Il display a LED visualizza il totale delle casse buone o difettose
[di più] *

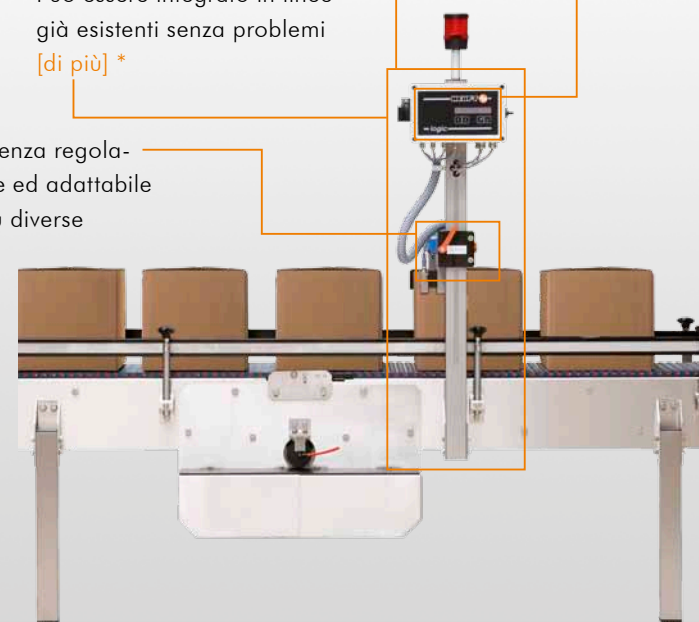

- alta affidabilità grazie a schede elettroniche ad elevata integrazione
- possibilità di configurare fino a quattro formati
- display a LED di facile lettura per tutti i contatori
- memoria conteggi tamponata per circa 30 minuti in caso di interruzione di alimentazione elettrica
[di più] *

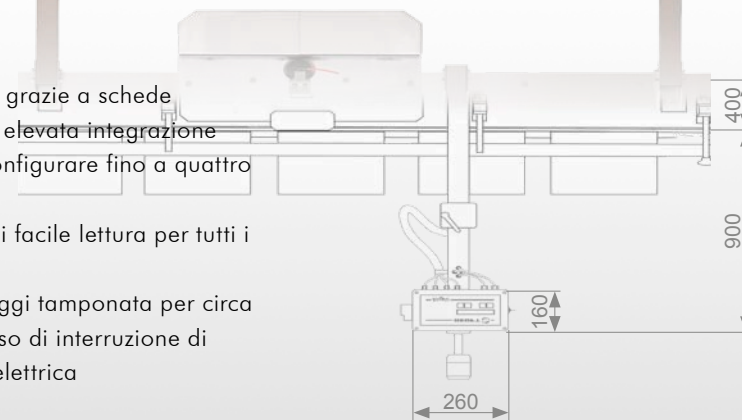

- [di più] informazioni più dettagliate sul sito:
www.heuft.com/lo

HEUFT
...knows how